

T2C
TAPE CUSTOM CONVERTING

Swiss Cut HA900



Uživatelský manuál

CE

Před použitím si manuál důkladně přečtěte.











Děkujeme Vám za zakoupení T2C Swiss Cut odvíječe. Swiss Cut je kompaktní dávkovací zařízení, které je kompatibilní s většinou typů pásek včetně pásek nejmenších rozměrů.

Tento manuál mějte vždy po ruce pro případ řešení problémů či jako pomocníka při používání.

Obsah

Upozornění	3
Popis částí a jejich funkce	4
Vkládání pásky do odvíječe	5
Nastavení délky stříhu	6
Nastavení režimů stříhání	6-7
Páska na výstupu směřuje nahoru	8
Paralelní stříhání dvou pásek	8
Jiné funkce	8
Výměna stříhací jednotky	9
Údržba stříhací jednotky	9
Kontrola a výměna Hlavního válce	10
Hlášení chyb	11
Řešení problémů	12
Seznam náhradních dílů	13

Upozornění

-  Zařízení se nedotýkejte ani s ním nepracujte mokřými rukama.
-  Do zařízení nestrkejte prsty ani jinší části těla.
-  Vlasy nebo části oblečení držte mimo zařízení.
-  Zařízení slouží k průmyslovým aplikacím a nesmí být ovládáno nezkušenou osobou ani dětmi.
-  Před výměnou stříhací jednotky či jinou údržbou, zařízení vypněte a odpojte od zdroje.
-  Zařízení nepoužívejte pro jiné než specifikované účely.
-  Se zařízením neoperujte v prostředí se zvýšenou vlhkostí.
-  Zařízení nesmí být rozmontováno nebo jinak upraveno.
-  Při odpojování ze zdroje, uchopte zdrojový kabel za zástrčku.
-  Do stříhací jednotky nevkládejte zbytky a odpadní materiál.
-  Obsluha by měla být přítomna po celou dobu provozu zařízení.
-  Zdrojovou zástrčku vložte důkladně do zdroje.

Popis částí a jejich funkce

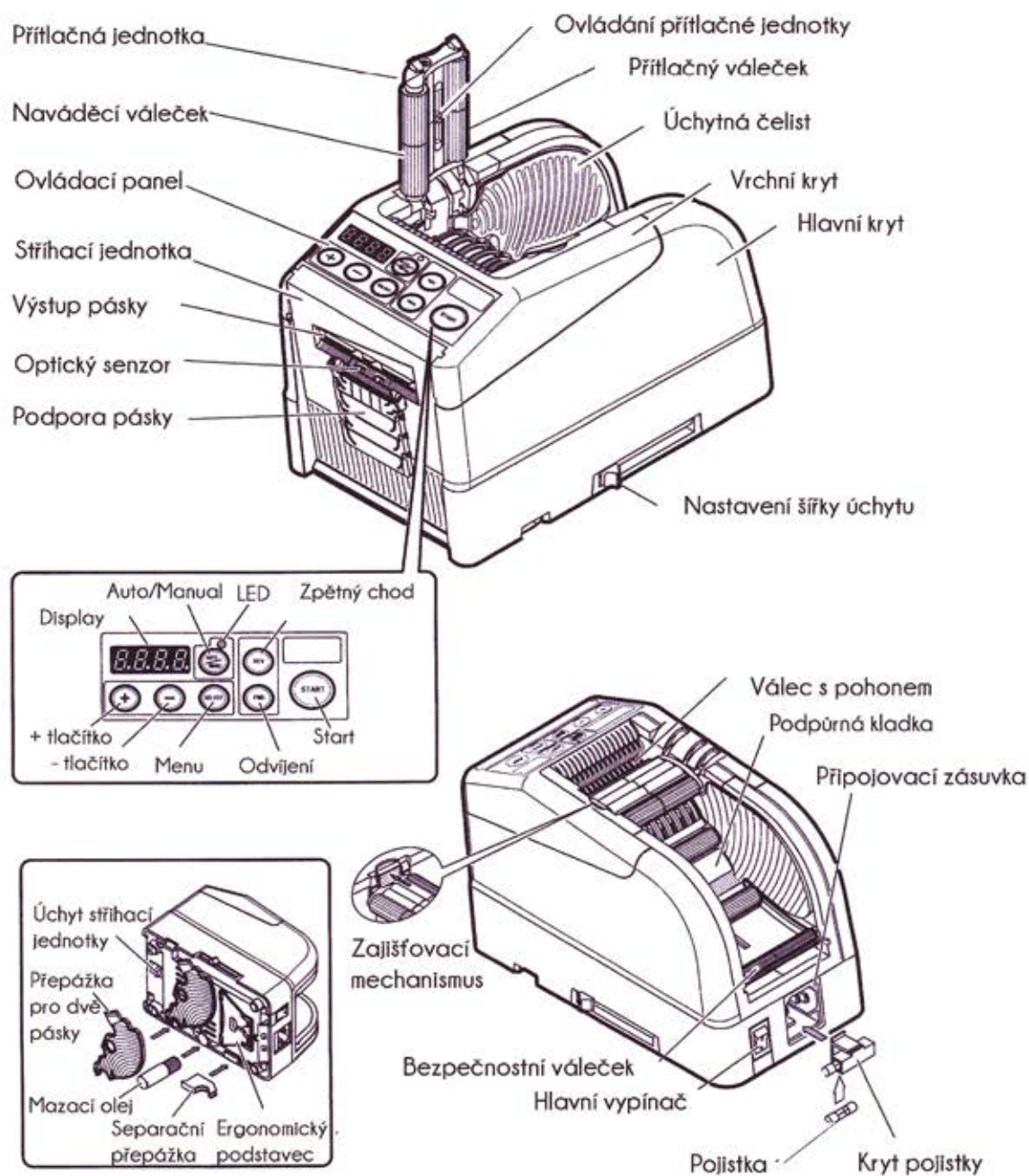

Vkládání pásky do odvíječe

- Připojte kabel do zařízení.
- Připojte kabel do zdroje - 220V.
- Zařízení zapněte.
 - > Po zapnutí se ozve výstražný tón a zobrazí se přednastavená délka střihu.
 - > Po zapnutí je zařízení vždy v manuálním režimu.
- Otevřete přítlačnou jednotku, pásku vložte do zařízení.
- Nastavte úchytné čelisti na šířku role pásky.
 - > Páska se však musí volně otáčet.
 - > V případě velké role pásky, použijte podpůrnou kladku.
- Pásku vložte mezi unášecí a vodící válec a zmáčkněte FWD.
- Držte FWD dokud páska nedosáhne výstupu.
 - > Pro Vaši bezpečnost, zařízení operuje v pomalém režimu dokud páska nedosáhne stříhací jednotky.
- Zavřete přítlačnou jednotku.
- Zmáčkněte START.
- > První ústřížek nebude mít požadovanou délku - odejměte jej.
- Požadovanou délku nastavíte podle nadcházející stránky.

! Pro správné odvíjení musí lepicí strana pásky směřovat dolů.



Zajišťovací mechanismus Přítlačná jednotka

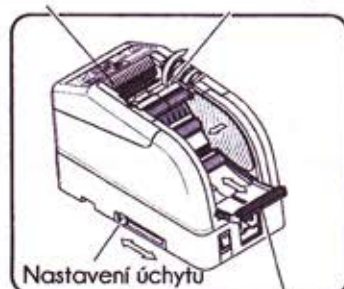

Nastavení úchytu

Podpůrná kladka

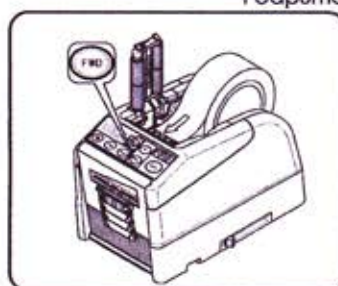

Nastavení délky stříhu

- Zkontrolujte zda je zobrazena požadovaná délka stříhu.
 - > Délka stříhu je označena písmeny A až F a číslicemi.
- Nastavte požadovanou délku stříhu.
 - > Nastavte délku pomocí tlačítek SetA (+) a SetB (-).
 - > Toto zařízení můžete přednastavit pro 6 typů délky stříhu. Stisknutím klávesy SELECT vyberete mezi A až F. (rozmezí délky-5mm až 999mm)
 - > Délka je přednastavena následovně - A : 30, b : 40, c : 0, d : 0, E : 0, and F : 0
 - > Při krátkém zmáčknutí kláves + nebo - se délka zvětší/zmenší o 1mm, při delším podržení o 5mm.



Nastavení režimů stříhání

Toto zařízení disponuje 4 funkcemi.

Každá funkce umožňuje rozdílné použití tohoto zařízení.

Auto/Manual režim

Krátkým stlačením Auto/Manual klávesy dojde ke změně automatického nebo manuálního režimu.

- > Po stlačení klávesy déle než 1 sek. dojde k volbě Programu režimu

Manuální režim - LED off

- Zkontrolujte zda je LED zhasnuta.
 - > Pokud je LED roznuta nebo bliká, změňte režim.
- Po stlačení START dojde k ustřížení pásy, poté je zařízení nečinné.

Automatický režim - LED on

- Zkontrolujte zda LED bliká.
 - > Pokud je LED zhasnutá, rozněte ji stisknutím klávesy Auto/Manual.
- Zmáčknutím START dojde k odvinutí a ustřížení pásy, poté je zařízení nečinné.
 - > Poté co páska dorazí k výstupu se ujistěte, že je LED roznutá.
 - > Po odejmutí pásy z výstupu, dojde k automatickému ustřížení pásy a celý proces se opakuje.

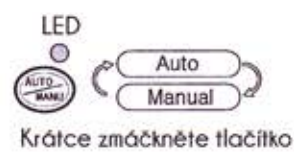

Manu o LED off

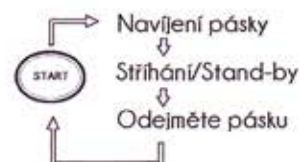

Auto

- Blikání při změně režimu
- LED on - v automatickém režimu



P režim (Odpočítávání ústřížků)

Po dokončení přednastaveného počtu kusů se ozve výstražný tón. Tento režim je dostupný jako manuální a automatický. Lze nastavit až 999 kusů.

- Stisknutím klávesy SELECT vyberete přednastavenou délku A až F.
- Při stlačení SELECT po 1 sekundu se zobrazí Lcon.
- Pro nastavení P režimu znovu a krátce stlačte SELECT.
 - > Na displeji se zobrazí P
- Pomocí kláves SetA(+)/SetB(-) nastavte požadované množství.
- Klávesou Auto/Manual zvolíte režim.
- Stisknutím START pásku ustříhnete a zařízení bude znovu připraveno.
- Po každém ustříhnutí pásky se zobrazí aktuální stav ústřížků na displeji.
- Po dokončení se na displeji zobrazí 0 a ozve se výstražný tón.
 - > Poté dojde ke zobrazení přednastaveného množství.
 - > Po zaznění tónu v Automatickém režimu, pásku odejměte.
 - > Pokud dojde k odejmutí pásky před výstražným tónem, LED se rozblíká. Pro další stříhání pásky zmáčkněte START.
 - > Klávesou Auto/manual změňte režim i při chodu zařízení.

L režim (Sériové stříhání)

Nastavte požadované množství kusů a zmáčkněte START. Jednotka začne automaticky stříhat a po dokončení série se ozve výstražný tón.

Lze nastavit až 999 kusů.

- Stisknutím klávesy SELECT vyberete přednastavenou délku A až F.
- Při stlačení SELECT po 1 sekundu se zobrazí Lcon.
- Pomocí kláves SetA(+)/SetB(-) nastavte požadované množství.
- Stisknutím START, zařízení začne automaticky stříhat a aktuální počet kusů se zobrazí na displeji.
- Po dosažení nastaveného počtu kusů se ozve výstražný tón.
- Poté dojde ke zobrazení přednastaveného množství.
- Pro pozastavení stříhání zmáčkněte START
- V případě, kdy nezáleží na počtu ustřížených kusů, při zobrazení Lcon zmáčkněte START.

Program režim (Sériové stříhání více délek)

Tento režim stříhá pásku v přednastaveném pořadí.

- Stlačení Auto/Manual po 1. sekundu dojde ke zobrazení tečky za sérií a režim Program je zapnutý.
 - > Umožňuje sériové stříhání až 6 různých délek.
 - > Délka aktuálního stříhu je zobrazena na displeji.

Zkontrolujte délku stříhu

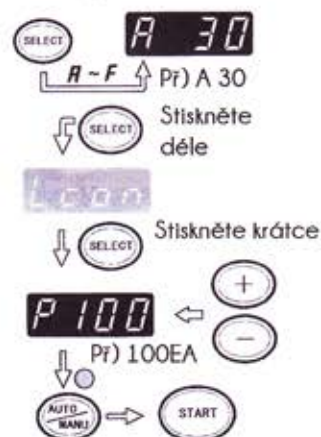

Zkontrolujte délku stříhu

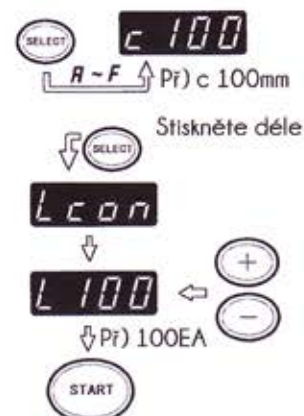

Zkontrolujte délku stříhu



Páska na výstupu směřuje nahoru

- Odjistěním mechanismu zvedněte přítlačnou jednotku.
- Ovládání přítlačné jednotky rozšířte.
- Zavřete přítlačnou jednotku.
 - > Délka ústřížků se může lišit v závislosti na typu pásky. Ústřížek nejprve změřte a patřičně nastavte délku stříhu.

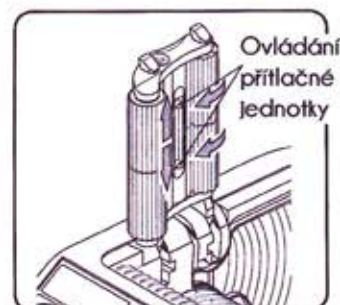

Nástavec oddělovací přepážky

Paralelní stříhání 2 pásek

- Vyměňte oddělovací přepážku zespodu zařízení.
- Zvedněte přítlačnou jednotku.
- Při stříhání pásky o šířce do 10mm, použijte nástavec oddělovací přepážky.
 - > Vyměňte nástavec oddělovací přepážky zespodu zařízení a nasadte jej na oddělovací přepážku.
- Nasadte pásku do zařízení a nastavte úchytne čelisti.
- Vyberte požadovaný režim.
 - > V případě dvou pásek u výstupu je zařízení nečinné až do odejmutí poslední pásy, poté se proces opakuje.

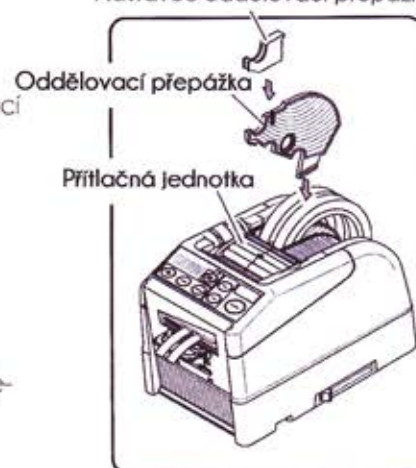

Jiné funkce

Podpora pásy

- Nastavte úhel a délku v závislosti na typu pásy a aplikaci.
- * Možnost nastavy pro delší ústřížky.

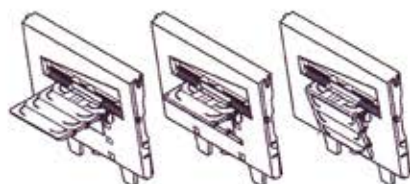

Ergonomický podstavec

- Nastavte sklon zařízení v závislosti na typu pásy a aplikaci.



Výměna Stříhací jednotky



Zvýšené riziko úrazu.

Před výměnou, zařízení odpojte ze zdrojů!



Stříhací nože jsou ostré, ostří nožů se nedotýkejte.

Stříhací jednotka podléhá opotřebení, při zhoršení funkčnosti je třeba ji vyměnit.

- Vypněte zařízení.
- Odjštěním úchytu na spodní straně jednotku vyjměte.
- Do zařízení vložte novou jednotku a pevně ji přitlačte.

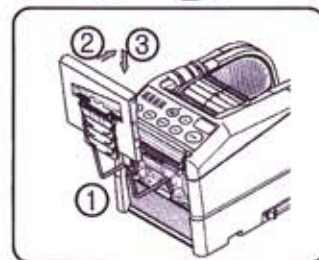
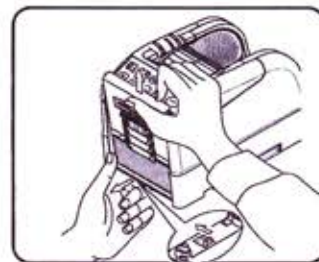

Údržba stříhací jednotky

Umývání nožů

Některé pásy mohou zanechávat kousky lepidla na stříhacích nožích. V tomto případě jednotku vyjměte a očistěte ji.

- Zařízení vypněte a vyjměte jednotku.
- Lepidlo odstraňte přípravkem na alkoholové bázi a osušte suchým hadrem.
- Jednotku vložte do zařízení.

Mazání jednotky

Pro hladký chod jednotky je důležité ji pravidelně mazat.

- Zařízení vypněte a vyjměte jednotku.
- Olej aplikujte do předem určených míst na stříhací jednotce, viz. obrázek.
- Olej aplikujte do vodící drážky spodního nože.
- Vložte jednotku do zařízení.
- Odstraňte přebytečný olej.
- Před použitím zařízení vyzkoušejte.

V okolí senzorů

Zařízení nemusí zaznamenat pásku pokud jsou senzory zanesené.

- Senzory udržujte čisté.
- Při údržbě senzorů se vyhněte jejich poškrábání.

Čištění hlavního krytu

K čištění hlavního krytu nepoužívejte rozpouštědla, čistěte pouze vlhkým hadrem.

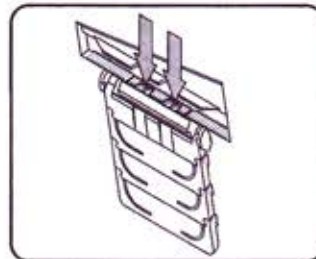
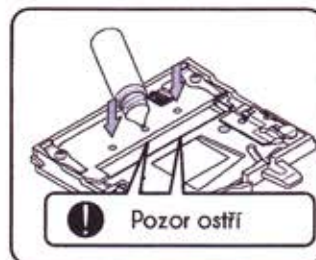

Kontrola a výměna Hlavního válce

V případě poškození či opotřebení, může být válec jednoduše vyměněn. Postupujte tak v případě že dochází k neplynulému vysouvání pásky u výstupu.

- Zařízení vypněte.
- odjistěním úchytu na spodní straně zařízení, vyjměte stříhací jednotku.
- Vrchní kryt uchopte oběma rukama a vysunutím vpřed jej odjistíte a otevřete.

Jakmile dojde k otevření vrchního krytu, bezpečnostní spínač se aktivuje a dojde k automatickému vypnutí zařízení.

- Otevřete přítlačnou jednotku.
 - > Otevřením přítlačné jednotky se odjistí pohonná souprava.
- Odejměte pohonnou soupravu.
 - > Pohonnou soupravu uchopte a pohybem nahoru ji vyjměte.
- Hlavní válec vyjměte z pohonné soupravy pohybem vzad.
- Vyjměte naváděcí díl.
- Povoláním šroubů rozeberete pohonnou soupravu.
- Z válce odstraňte kusy pásky či jiného materiálu.
- Pokud je válec poškozen či opotřebován, vyměňte jej.
- Aplikujte olej z obou stran osy válce.
- Vložte pohonnou jednotku do zařízení.
- Vložte stříhací jednotku.
- Před uvedením do provozu zařízení otestujte.

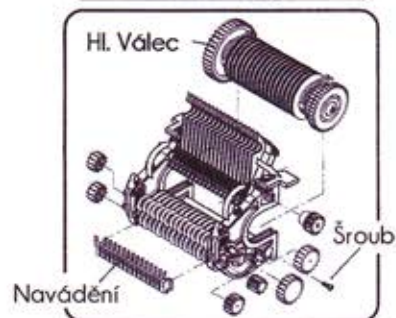
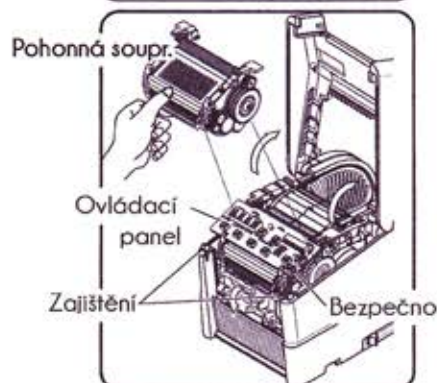

Hlášení chyb

Následující hlášení chyb se objeví po zaznění výstražného tónu.

E-02 Chyba stříhací jednotky

Zobrazí se v případě uvíznuté pásky ve stříhací jednotce nebo chybné instalace stříhací jednotky.

- Zařízení vypněte.
- Odjistěte stříhací jednotku a vyjměte ji.
- Zařízení zapněte.
- Stisknutím START uvedete zařízení do stand-by režimu.
- Pomocí FWD pásku odvinete ze zařízení, poté ji ustříhnete nůžkami.
- Pomocí REV pásku odvinete zpět ze zařízení.
- Stříhací jednotku umyjte a aplikujte olej do vodící drážky spodního nože.
- Nainstalujte stříhací jednotku.
- Do zařízení vložte pásku.



E-03 Motor stop

V některých případech může dojít k přetížení motoru.

- Zmáčknutím START zrušíte hlášení chyby.
- Pomocí REV pásku odvinete zpět ze zařízení.
- Zkontrolujte okolí stříhací jednotky a případné zbytky pásky odstraňte pomocí pinzety.
- Do zařízení vložte pásku.



! Při odstraňování zbytků pásky se nedotýkejte ostří nožů.

B Pokud zařízení nefunguje ani po výše zmíněných postupech, vypněte jej a vyřaďte z provozu.

T2C SWISS CUT HA800
automatic tape dispenser

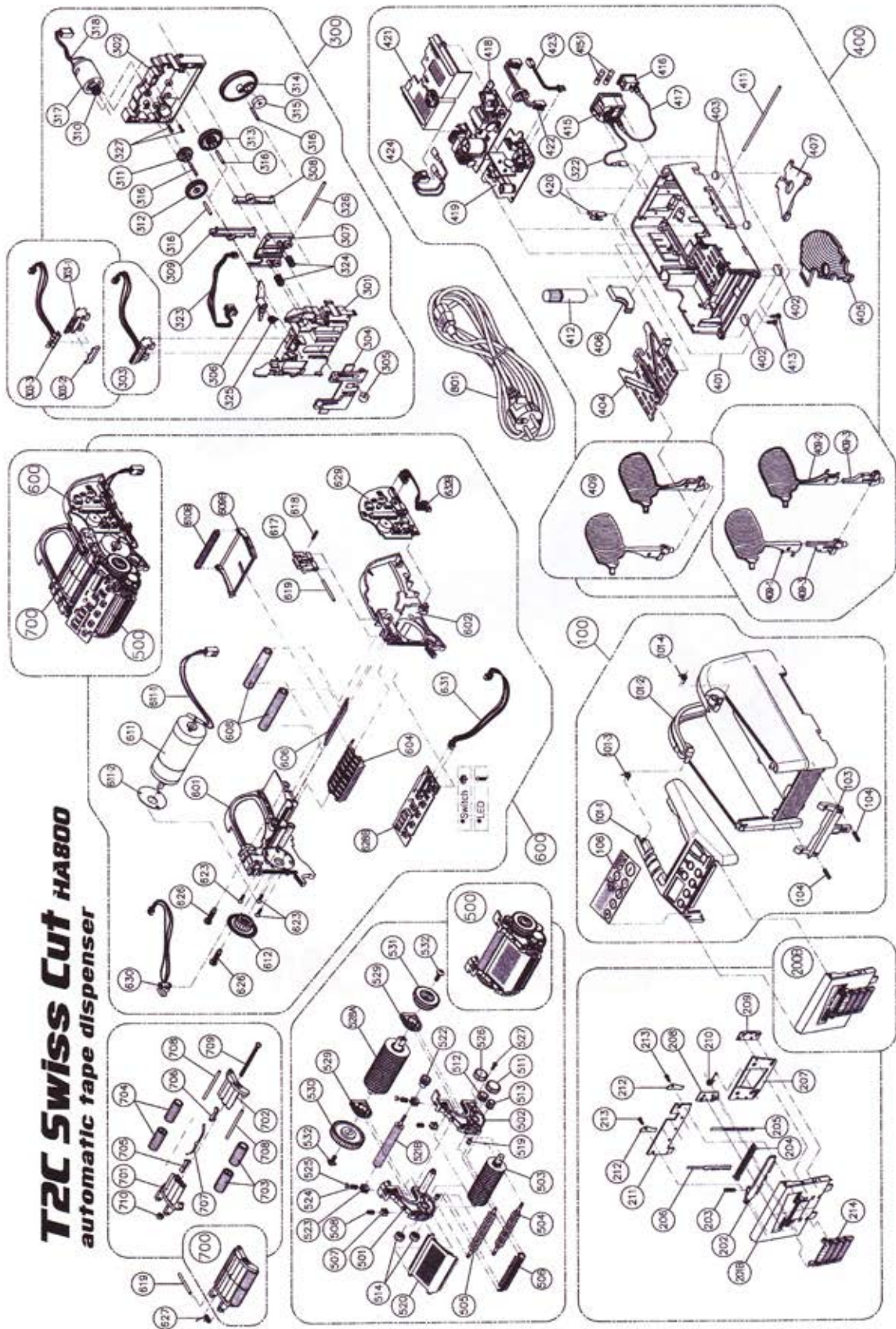



Hanak Trade s.r.o
Converting, prodej lepících pásek a těsnění.
Od prototypu po sériovou výrobu.

 SAINT-GOBAIN

 tesa

 3M

 T2C
Tape Converting